

de elektronica en technologie van Gard 3

DE NIEUWE STUURKAST VOOR HOGERE PRESTATIES

Behalve de normale besturing en beveiliging biedt de nieuwe stuurkast ZL30 van de Gard 3 nog meer bijzondere functies voor een totale controle over en een optimale service van de automatisering.

- **De boom draait helemaal open** in amper 0,9 seconden.
- **Werkt op 24 V DC** voor toepassing met intensief gebruik.
- **Elektronische controle** met ENCODER om obstakels te detecteren en de bewegingen te controleren.
- **Display** om de functies te programmeren.
- **Automatische diagnose** van de beveiligingen in het systeem.
- **Klaar voor de montage** van fotocellen en knipperlichten in de boomkast voor een veilige en duurzame slagboom.
- **Aansluiting mogelijk op** een noodstroomunit om de boom ook te laten werken als de stroom uit valt.

AUTENTHIEKE ITALIAANSE KWALITEIT

Het merk van oorsprong "100% Made in Italy" garandeert dat Gard 3, zoals alle producten van Came, het resultaat is van een productieproces van kwaliteit dat technologisch betrouwbare en efficiënte producten oplevert die slijtageproeven ondergaan van 10/15 jaar intensief gebruik en proeven op weerstand tegen extreme temperaturen en specifieke elektromagnetische storingen (inductie en geleiding). Daarom gaat Gard 3 dus langer en probleemloos mee als de installatie perfect is en in moeilijke weersomstandigheden. Dit alles verleent prestige en autoriteit aan wie het systeem installeert en veiligheid aan wie het gebruikt.



het assortiment Gard 3

Slagboom met 24 V DC- motor en ingebouwde stuurkast	
001G3000DX	RECHTS gemonteerde slagboom in verzinkt en gelakt staal met plaats voor de uitrustingen
001G3000SX	LINKS gemonteerde slagboom in verzinkt en gelakt staal met plaats voor de uitrustingen
001G3000IDX	RECHTS gemonteerde slagboom in gesatineerd rvs-AISI 304 staal met plaats voor de uitrustingen
001G3000ISX	LINKS gemonteerde slagboom in gesatineerd rvs-AISI 304 staal met plaats voor de uitrustingen
VERPLICHTE uitrustingen	
001G03001	Witgelakte halfronde boomstang L = 3 m, met stootprofiel, inwendige versterking, lichtsnoer, verbindingkabel voor het lichtsnoer en rode reflecterende zelfklevende banden.
001G03002	Ronde boom Ø 60 mm in wit gelakt aluminium L = 3 m compleet met rode reflecterende en zelfklevende banden.
VERPLICHTE uitrustingen voor 001G03001	
001G04060	Balansveer ø 50 mm.
001G03003	Borgflens voor halfronde boomstang inclusief de flensbedekking en afsluitdop voor de stang.
VERPLICHTE uitrustingen voor 001G03002	
001G04060	Balansveer ø 40 mm.
001G03004	Borgflens voor ronde boomstang Ø 60 mm inclusief de flensbedekking en afsluitdop voor de stang.
Uitrustingen 001G03002 (sluit het art. 001G02807 uit)	
001G03000	Boomstangbevestiging met breekbeveiliging
Uitrustingen	
001G02801	Ingebouwd koepelknipperlicht.
001G02802	Houder voor de bevestiging van fotocellen Dir-serie.
001G02807	Vaste boomsteun.

Maten (mm)

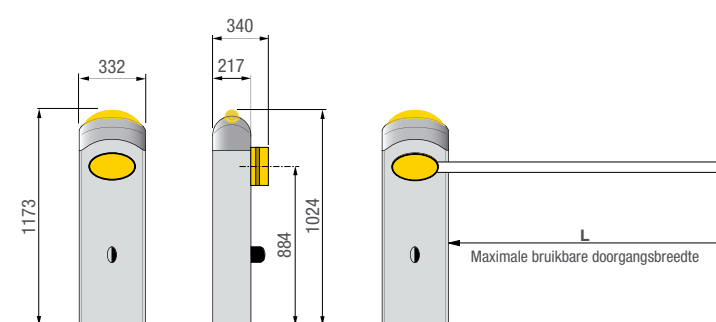

Deel art.001G03000



Toepassingslimieten

MODEL	001G3000DX - 001G3000SX - 001G3000IDX - 001G3000ISX
Max. bruikbare doorgangsbreedte (m)	2,75

OPMERKINGEN
001G03000 Boomstangbevestiging met breekbeveiliging Alleen bruikbaar voor het stangtype 001G03002.

Technische kenmerken

Type	001G3000DX - 001G3000SX - 001G3000IDX - 001G3000ISX
Beveiligingsgraad IP	IP54
Aansluitstroom (V - 50/60 Hz)	230 AC
Motorstroom (V - 50/60 Hz)	24 DC
Stroomverbruik (A)	15 MAX
Vermogen (W)	300
Openingstijd 90° (s)	0,9
Aantal bewegingen (%)	INTENSIEF GEBRUIK
Koppel (Nm)	200
Bedrijfstemperatuur (°C)	-20 ÷ +55
Motorbeveiliging (°C)	-

● 24 V DC

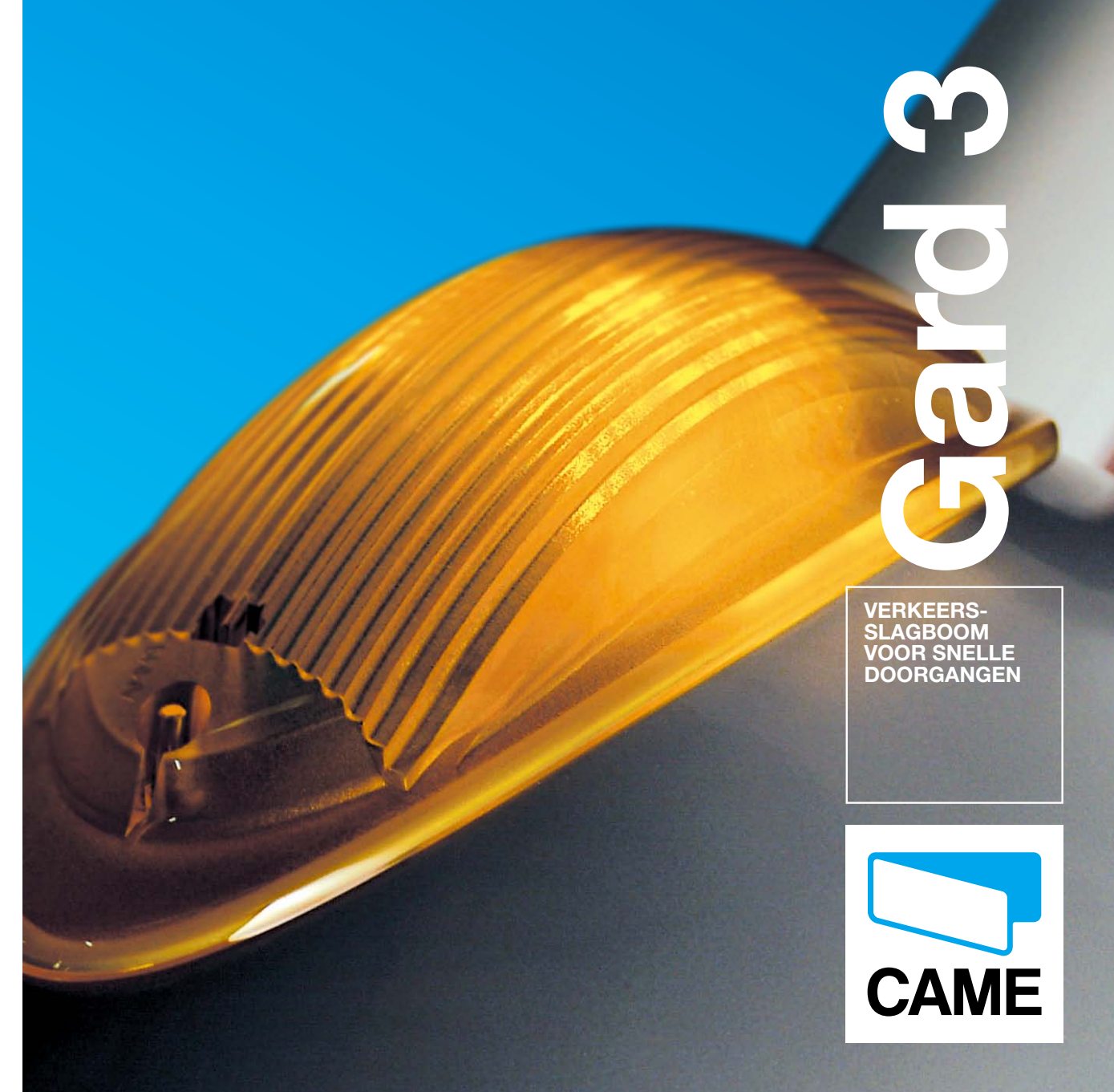

Gard 3

VERKEERS-SLAGBOOM VOOR SNELLE DOORGANGEN



ONTDEK DE NIEUWE AANBIEDINGEN VAN CAME bij uw verkoper of in came.com

© Came - HDPECHN_6SPRE11



CAME CANCELLI AUTOMATICI S.p.A.
via Martiri della Libertà, 15
31030 Dosson di Casier
Treviso - Italy
Tel. (+39) 0422 4940
Fax (+39) 0422 4941
info@came.it
www.came.com



Gard 3

Hij opent de weg sneller

Came lanceert de nieuwe serie verkeersslagbomen Gard 3 die bijzonder geschikt is voor snel te openen doorgangen, zoals op openbare parkings, in ziekenhuizen, op autowegen en overal waar doorgangen zo snel mogelijk moeten geopend worden en intensief worden gebruikt.



Waarom kiezen voor Gard 3

MAXIMALE PRESTATIES IN AMPER 0,9 SECONDEN

Ontworpen om doorgangen te controleren die tot 2,75 meter breed zijn, bieden de nieuwe slagbomen Gard 3 een uiterst vlot beheer van verkeersdoorgangen. Zij zijn bijzonder sterk en betrouwbaar. De constructie die versterkt is met staal dat tegen roest is behandeld en afgelakt is met elektrostatisch poederlak, is duurzaam en blijft zijn kenmerken ook na verloop van tijd behouden, terwijl de stuurkast en het geavanceerde evenwichtssysteem probleemloos afrekenen met de continue handelingen en de passieve inertie die typisch is voor snelle bewegingen. De ronde vormen en afgeronde hoeken maken het design van Gard 3 modern en geschikt voor opname in allerlei bouwstijlen. De halfronde of ronde boom vangt het zelleffect op dat lastig is op plaatsen met sterke wind.

STERKE PUNTEN:

- **Een modern design** dat zich aan elke context aanpast
- **Klaar voor het monteren van** de uitrustingen direct op de slagboom
- **Ledknipperlicht** dat zeer goed zichtbaar is en in een koepel op de slagboom zit
- **Stevige kast in staal** met een roestbehandeling en afgelakt of in rvs-staal AISI 304
- **Eigen stuurkast** met encordertechnologie voor de complete controle van de bewegingen en met eventuele hoge-precisie obstakeldetectie.
- **Evenwichtssysteem** met differentieel en veren voor het openen en sluiten.
- **Verstelbare snelheid** van de bewegingen voor het openen en sluiten, onafhankelijk te verstellen.

MOTOR OP 24 VOLT, TOPPRESTATIES

De 24V c.c. motor is de ideale oplossing voor het intensieve gebruik dat parkings en andere plaatsen met druk gebruikte doorgangen typeert. Dit systeem op lage spanning maakt ook de aansluiting mogelijk op een eventuele noodstroomunit voor situaties waarin de stroom uit valt.

TOTALE VEILIGHEID OOK IN GEVAL VAN AANRIJDING.

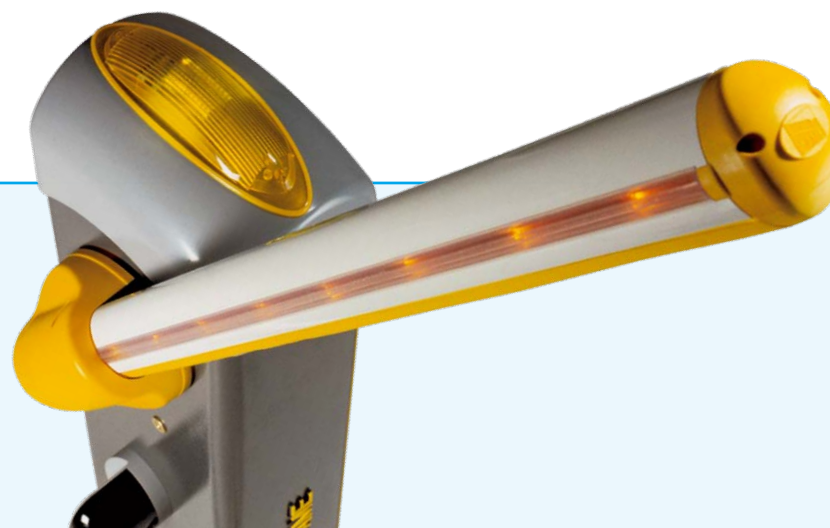

EEN ANDERE OPLOSSING IS DE SPECIALE BOOMSTANGBEVESTIGING MET BREEKBEVEILIGING ART. 001G03000 DIE IN GEVAL VAN AANRIJDING DE BOOM LOSMAAKT EN LOSDRAAIT.



De speciale bevestiging voor de boom draait op een horizontaal vlak als ertegen wordt gereden.



De boom draait ook verticaal en zal gewoon naar onder vallen.



Dit elimineert de gevaarlijke terugslageffecten van de slagboom in geval van aanrijding.